

Congeladores

105 Litros

Modelo	INN-105
Consumo de Energía	0.32KWH/Día
Entrada de voltaje	DC12/24/36V
Capacidad	80L
Tamaño del Producto (cm)	62.5*48.8*73.5
Peso Neto (KG)	27
Accesorio (opcional)	AC/DC adaptador

135 Litros

Modelo	INN-135
Consumo de Energía	0.32KWH/Día
Entrada de voltaje	DC12/24/36V
Capacidad	135L
Tamaño del Producto (cm)	73.8*53.5*82.5
Peso Neto (KG)	34
Accesorio (opcional)	AC/DC adaptador

155 Litros

Modelo	INN-155
Consumo de Energía	0.32KWH/Día
Entrada de voltaje	DC12/24/36V
Capacidad	60L- Nevera / 95L Congelador
Tamaño del Producto (cm)	85.5*52.5*87.5
Peso Neto (KG)	33
Accesorio (opcional)	AC/DC adaptador

165 Litros

Modelo	INN-165
Consumo de Energía	0.34KWH/Día
Entrada de voltaje	DC12/24/36V
Capacidad	165L
Tamaño del Producto (cm)	80*54*83
Peso Neto (KG)	36
Accesorio (opcional)	AC/DC adaptador

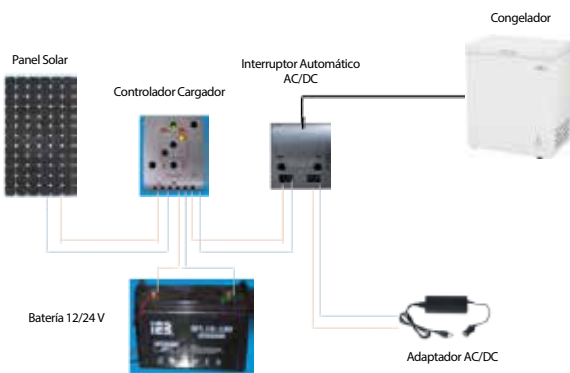

Congeladores

185 Litros

Modelo	INN-185
Consumo de Energía	0.36KWH/Día
Entrada de voltaje	DC12/24/36V
Capacidad	185L
Tamaño del Producto (cm)	98.5*52.5*84.5
Peso Neto (KG)	37
Accesorio (opcional)	AC/DC adaptador

215 Litros

Modelo	INN-215
Consumo de Energía	0.36KWH/Día
Entrada de voltaje	DC24/36V
Capacidad	70L- Nevera / 140L Congelador
Tamaño del Producto (cm)	107.4*54.8*86
Peso Neto (KG)	45
Accesorio (opcional)	AC/DC adaptador

215 Litros

Modelo	INN-215
Consumo de Energía	0.36KWH/Día
Entrada de voltaje	DC24/36V
Capacidad	215L
Tamaño del Producto (cm)	98*54*83
Peso Neto (KG)	38
Accesorio (opcional)	AC/DC adaptador

245 Litros

Modelo	INN-245
Consumo de Energía	0.4KWH/Día
Entrada de voltaje	DC24/36V
Capacidad	245L
Tamaño del Producto (cm)	107.4*53.5*82.5
Peso Neto (KG)	48
Accesorio (opcional)	AC/DC adaptador



INN-215L

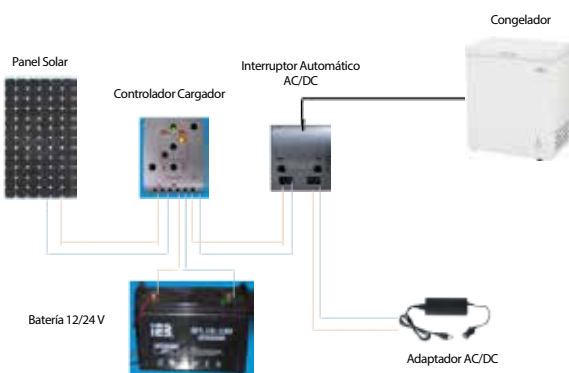

Congeladores



INN-465L

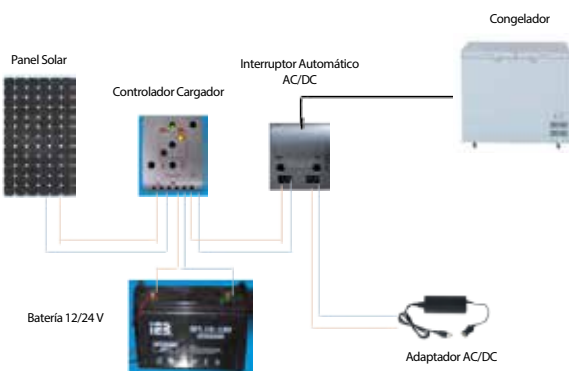

315 Litros

Modelo	INN-315
Consumo de Energía	0.4KWH/Día
Entrada de voltaje	DC24/36V
Capacidad	315L
Tamaño del Producto (cm)	116*60*85
Peso Neto (KG)	46
Accesorio (opcional)	AC/DC adaptador

465 Litros

Modelo	INN-465
Consumo de Energía	0.4KWH/Día
Entrada de voltaje	DC24/36V
Capacidad	465L
Tamaño del Producto (cm)	145*62.4*91.5
Peso Neto (KG)	46
Accesorio (opcional)	AC/DC adaptador

525 Litros

Modelo	INN-525
Consumo de Energía	0.44KWH/Día
Entrada de voltaje	DC24/36V
Capacidad	525L
Tamaño del Producto (cm)	156.4*76*91
Peso Neto (KG)	80
Accesorio (opcional)	AC/DC adaptador

625 Litros

Modelo	INN-625
Consumo de Energía	0.44KWH/Día
Entrada de voltaje	DC24/36V
Capacidad	625L
Tamaño del Producto (cm)	192.4*76*90
Peso Neto (KG)	82
Accesorio (opcional)	AC/DC adaptador



Congeladores



1050 Litros

Modelo	INN-1050
Consumo de Energía	0.88KWH/Día
Entrada de voltaje	DC24/36V
Capacidad	1050L
Tamaño del Producto (cm)	192.5*90*90.5
Peso Neto (KG)	105
Accesorio (opcional)	AC/DC adaptador



1615 Litros

Modelo	INN-1615
Consumo de Energía	0.88KWH/Día
Entrada de voltaje	DC24/36V
Capacidad	1615L
Tamaño del Producto (cm)	333*90*90.5
Peso Neto (KG)	115
Accesorio (opcional)	AC/DC adaptador

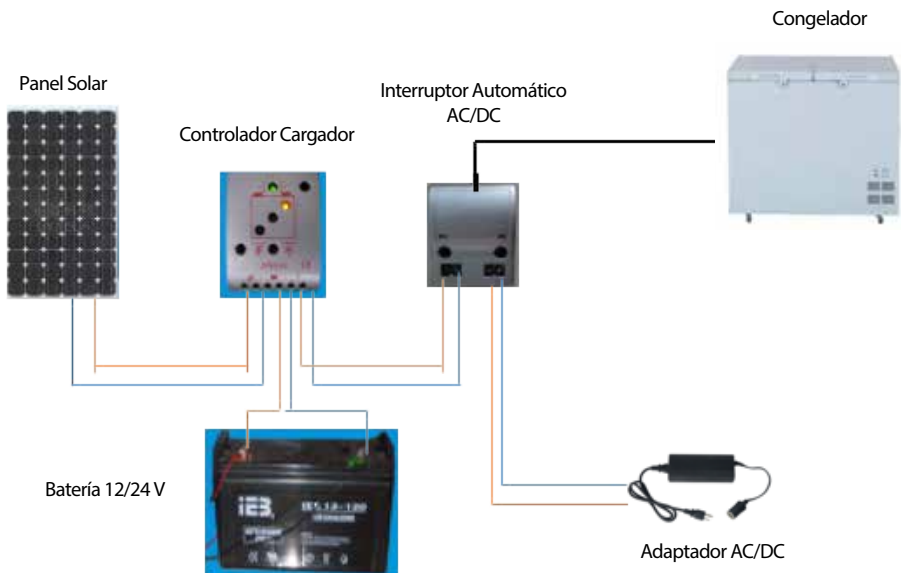

Congeladores

Congelador curvo con puerta de vidrio DC 12V



Modelo	SD/SC-150INN
Capacidad	150L
Dimensiones(Largo*Ancho*Alto)	61.2*69.5*85 cm
Peso neto(kg)	32
Cerradura	SI
Termómetro	Digital
Ruedas	4
Canasta	1 diseño especial
Bandeja de drenaje	1 / Plástica
Temperatura	<-18°C
Insulación	Espuma PU
Voltaje	12V/24V
Refrigerante	R134a
Evaporador	tubería de cobre
Condensador	Bobina en tubo de acero
Ventilador en el motor	SI
Sistema Solar	Panel solar(200w), Batería(12v,100ah), Controlador solar (12v/24V,15A)
Adaptador de energía AC	Opcional
Switche automatico AC/DC	Opcional

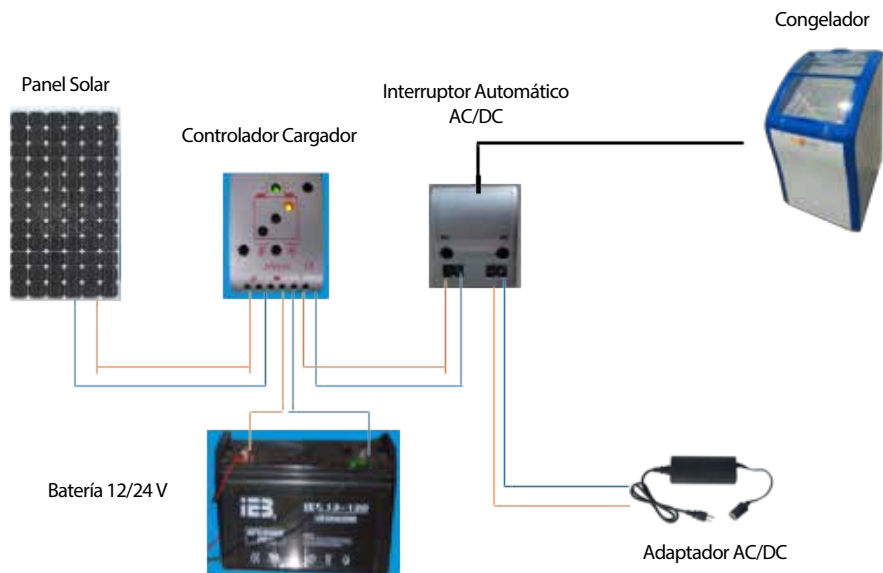



Congeladores

Congelador curvo con puerta de vidrio DC 12V



Modelo	SD/SC-258INN
Capacidad	258L
Dimensiones(Largo*Ancho*Alto)	108*59*78.5cm
Peso neto(kg)	49
Cerradura	SI
Termómetro	Digital
Ruedas	4
Canasta	1 diseño especial
Bandeja de drenaje	1 / Plástica
Temperatura	<-18°C
Insulación	Espuma PU
Voltaje	24V
Refrigerante	R134a
Evaporador	tubería de cobre
Condensador	Bobina en tubo de acero
Ventilador en el motor	SI
Sistema Solar	Panel solar(300w), Batería(12v,150ah), Controlador solar (12v/24V,20A)
Adaptador de energía AC	Opcional
Switch automatico AC/DC	Opcional

